

Артикул (SKU) 7223154
 Цвет Серебристый

Key benefits

- Kabeldoorvoersysteem
- TÜV gecertificeerd
- Stijlvol design
- TÜV certified

PUC 2315 - штанга длиной 150 см, является частью модульной системы Connect-it и позволяет создать индивидуальное решение потолочного монтажа для крепления небольших и средних дисплеев.

The PUC 2315 is equipped with a double CIS® cable duct system with which you can quickly and simply ensure that all cables are concealed. The pole is made of aluminium and, therefore, it can be easily cut at the required length. The Connect-it poles can be easily customised by the user. By sticking on the plastic cover strip on the Connect-it pole or by replacing it by your own strip, it can be adjusted to the house style of the interior. Multiple displays can be installed on top of each other or back-to-back by using the PFI 3040 interface. Combine this pole with one of the Connect-it ceiling plates (PUC 1011, PUC 1030 or PUC 1040) or the truss adapter (PUC 1050) and a Connect-it interface (PFI 3010, PFI 3020, PFI 3030 or PFI 3040) for a complete ceiling solution.

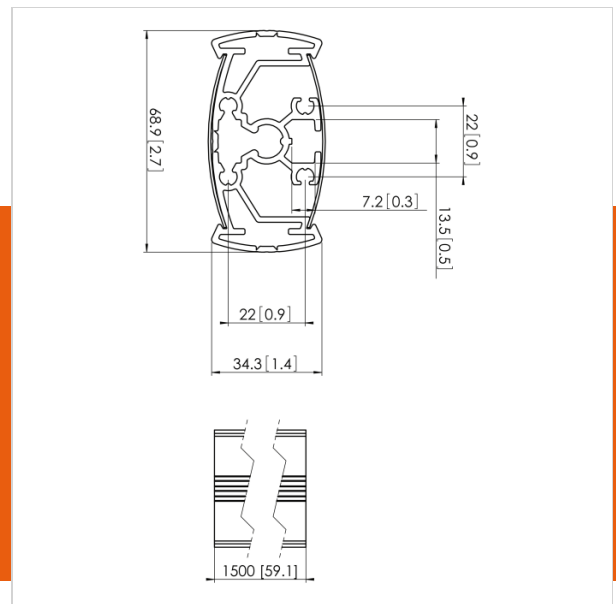

Specifications

Product specifications

Номер типа изделия	PUC 2315
Артикул (SKU)	7223154
Цвет	Серебристый
Код EAN отдельной коробки	8712285317224
Сертифицирован TÜV	Да
Гарантия	5 лет
Макс. весовая нагрузка (кг)	30

Technical specifications and dimensions

Длина штанги (мм)	1500 mm
-------------------	---------

